



**HAAK PATROON**

# **Amalie**

**Sweater**

**Design: Miss Beetle | Hobbii Design**

## MATERIALEN

5 (6) 7 (7) bollen Diablo kleur 23  
7 (8) 9 (9) bollen Highland Wool kleur 19

Haaknaald 5 mm

Stopnaald  
Stekenmarkeerders  
Schaar

## GAREN KWALITEIT

 **Diablo**, Hobbii  
40 % Acryl, 30 % Mohair, 30 % Polyamide  
25 g = 225 m

 **Highland Wool**, Hobbii  
100 % Peruvian Highland Wool  
50 g = 175 m

## STEKENVERHOUDING

Stekenverhouding 1 voor het lijfje:  
10 cm x 10 cm = 17 st x 11 toeren

Stekenverhouding 2 voor de mouwen:  
10 cm x 10 cm = 18 st x 12 toeren

## AFKORTINGEN

L = losse(n)  
v = vaste  
hv = halve vaste  
hstk = half stokje  
al = alleen in het achterste lusje

## MAAT

S (M) L (XL)

## AFMETINGEN

Borstomvang: 84 (94) 104 (116) cm  
Breedte: 51,8 (55,4) 62,7 (66,3) cm  
Lengte: 49,5 (50,1) 52 (52,5) cm

## PATROON INFORMATIE

De Amalie sweater is perfect voor een wandeling in de stad. De trui wordt gemaakt door een voor- en achterpand en 2 mouwen te haken. Je voegt ze samen en maakt wat boord. Het ontwerp is geïnspireerd op de Amalie garden in Kopenhagen en het uitzicht op de koepel van de marmeren Kerk.

## HASHTAGS VOOR SOCIALE MEDIA

#hobbiamalie  
#hobbiidesign

## KOOP HET GAREN HIER

<http://shop.hobbii.nl/amalie-sweater>



## VRAGEN

Mocht je vragen hebben over dit patroon, schrijf gerust een mailtje naar [klantenservice@hobbii.nl](mailto:klantenservice@hobbii.nl).  
Geef dan de naam en het nummer van het patroon door.

Veel plezier!

# Patroon



## INFORMATIE EN TIPS

Het Amalie vest bestaat uit drie verschillende delen: voorpand, achterpand en twee mouwen. Na het haken worden de delen samengevoegd. Tot slot worden boorden toegevoegd aan de onderkant van de trui, rond de polsen om de manchetten te vormen en rond de hals om de halslijn te creëren.

Alle delen en de boorden worden gehaakt met twee draden samen: één draad van Highland wol en één draad van Diablo.

Het lijfje (voorpand en achterpand) wordt vooral gehaakt in halve stokjes door alleen de achterste lus. De mouwen worden daarentegen in een kantsteek gehaakt (een combinatie van halve stokjes in de achterste lus, lossen en halve stokjes en halve vasten in de achterste lus). De boordsteek wordt gehaakt met halve vasten in de achterste lus.

Het ontwerp is geïnspireerd op een charmante locatie in Kopenhagen: Amalie garden. De kantsteek in het midden en de mouwen lijken op de abstracte zuilen die de tuin versieren. De gekozen kleur is een verwijzing naar de prachtige koepel van de marmeren kerk die vanaf daar te zien is. Draag het en voel je alsof je rondloopt op deze prachtige plek in de Deense stad.

### ***Half stokje halve vaste in het achterste lusje***

hstk hv al = sla om, steek de naald door het achterste lusje van de volgende steek, sla om en haal door, haal de draad door de laatste twee lussen op de naald (zonder om te slaan).

Youtube: <https://youtu.be/bnpgmTed7hs>

## Stekenverhouding

Door het gebruik van verschillende steken zijn er twee verschillende stekenverhoudingen:

- Stekenverhouding 1:



De stekenverhouding voor het voor- en achterpand is 10 cm x 10 cm = 17 st x 11 toeren.

Om je stekenverhouding te testen, haak je een proeflapje van 20 steken x 14 toeren.

Haak 21 L

Toer 1: 1 hstk in de tweede L, 19 hstk. Haak 1 L en keer je werk om.

Toer 2: 19 hstk in de achterste lus, 1 hstk. Haak 1 L en keer je werk om.

Herhaal toer 2 tot toer 14. Hecht af.

Meet een vierkant van 10 cm in het midden van het proeflapje. Je moet 17 st x 11 toeren hebben.

- Stekenverhouding 2:

De stekenverhouding voor de mouwen is 10 cm x 10 cm = 18 st x 12 toeren.



Om je stekenverhouding te testen, haak je een proeflapje van 21 steken x 14 toeren.

Haak 22 L

Toer 1: 1 hstk in de tweede L, 1 L, [1 hstk in de achterste lus, 1 L en sla 1 st over] 9 keer, 1 hstk. Haak 1 L en keer je werk om.

Toer 2: 20 hstk hv in de achterste lus, 1 hstk hv. Haak 1 L en keer je werk om.

Toer 3: [1 hstk in de achterste lus, 1 L en 1 st overslaan] 10 keer, 1 hstk. Haak 1 L en keer je werk om.

Herhaal toer 2 en 3 tot toer 14.

Meet een vierkant van 10 cm in het midden van het proeflapje. Je moet 18 st x 12 toeren hebben.

## Afmetingen

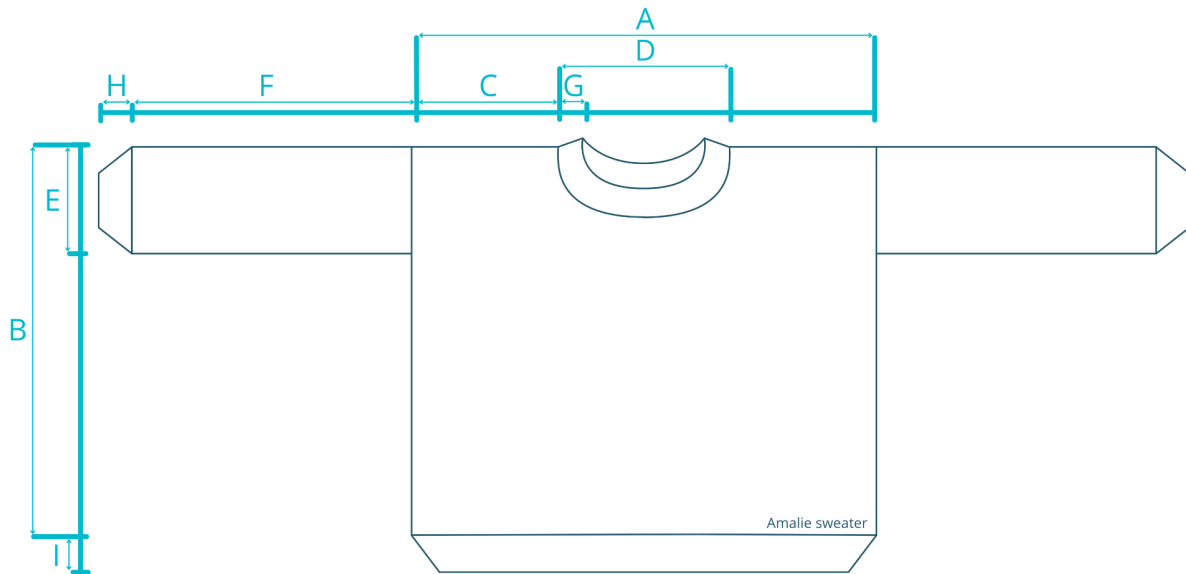

		S	M	L	XL
<b>A</b>	Breedte	51,8 cm	55,4 cm	62,7 cm	66,3 cm
<b>B</b>	Lengte*	47 cm	47,6 cm	49,4 cm	50 cm
<b>C</b>	Schouderbreedte	14,5 cm	16,3 cm	18,1 cm	20 cm
<b>D</b>	Halsbreedte*	22,7 cm	22,7 cm	26,3 cm	26,3 cm
<b>E</b>	Diepte armsgat / Mouwbreedte	17,5 cm	18,3 cm	19,1 cm	20,8 cm
<b>F</b>	Mouwlengte*	38,3 cm	39,4 cm	38,3 cm	35 cm
<b>G</b>	Boord voor de halslijn	3,8 cm			
<b>H</b>	Boord voor de mouwen / Manchetten	3,2 cm			
<b>I</b>	Taille boord	2,5 cm			

\*Zonder boord

## VOORPAND

Haak heen en weer. Dit werk bestaat uit 5 delen: rechterschouder, halslijn minderen, trui midden, halslijn meerderen en linkerschouder. Je kunt steekmarkeerders gebruiken om de eerste steek in elk deel te markeren - dit kan helpen bij het toeren tellen.



### Rechterschouder (zoals wanneer je de trui draagt)

Haak 81 (82) 85 (86) L

Toer 1: 1 hstk in de tweede L, 79 (80) 83 (84) hstk. Haak 1 L en keer je werk om.

Toer 2: 79 (80) 83 (84) hstk in de achterste lus, 1 hstk. Haak 1 L en keer je werk om.

Herhaal toer 2 tot toer 16 (18) 20 (22). Ga dan verder in het gedeelte "minderen voor de halslijn".

### Minderen voor de halslijn

Toer 1: 72 hstk in de achterste lus, 1 hstk. Haak 1 L en keer je werk om.

Toer 2: 1 hstk minderen in de achterste lus, 70 hstk in de achterste lus, 1 hstk. Haak 1 L en keer je werk om.

Toer 3: 70 hstk in de achterste lus, 1 hstk minderen. Haak 1 L en keer je werk om.

Toer 4: 1 hstk minderen in de achterste lus, 68 hstk in de achterste lus, 1 hstk. Haak 1 L en keer je werk om.

Toer 5: 68 hstk in de achterste lus, 1 hst minderen. Haak 1 L en keer je werk om.

Toer 6: 1 hst minderen in de achterste lus, 66 hstk in de achterste lus, 1 hstk. Haak 1 L en keer je werk om.

Toer 7: 67 hstk in de achterste lus, 1 hstk. Haak 1 L en keer je werk om.

Herhaal toer 7 tot toer 10 (10) 12 (12). Ga dan verder in het gedeelte "middenstuk van de sweater".

### Middenstuk van de sweater

Toer 1: 2 hstk in de achterste lus, 1 L, sla 1 steek over [1 hstk in de achterste lus, 1 L, sla 1 steek over] 32 keer, 1 hstk. Haak 1 L en keer je werk om.

Toer 2: 67 hstk hv in de achterste lus, 1 hstk hv. Haak 1 L en keer je werk om.

Toer 3: 2 hstk in de achterste lus, 1 L, sla 1 steek over [1 hstk in de achterste lus, 1 L, sla 1 steek over] 32 keer, 1 hstk. Haak 1 L en keer je werk om.

Toer 4: 67 hstk hv in de achterste lus, 1 hstk hv. Haak 1 L en keer je werk om.

Toer 5: 2 hstk in de achterste lus, 1 L, sla 1 steek over [1 hstk in de achterste lus, 1 L, sla 1 steek over] 32 keer, 1 hstk. Haak 1 L en keer je werk om.

Toer 6: 67 hstk hv in de achterste lus, 1 hstk hv. Haak 1 L en keer je werk om.

Toer 7: 67 hstk in de achterste lus, 1 hstk. Haak 1 L en keer je werk om.

Herhaal toer 7 tot toer 10 (10) 12 (12). Ga dan verder in het gedeelte "meerderen voor de halslijn".

### **Meerderen voor de halslijn.**

Toer 7: 67 hstk in de achterste lus, 1 hstk. Haak 1 L en keer je werk om.

Toer 2: 1 hst meerderen in de achterste lus, 67 hstk in de achterste lus, 1 hstk. Haak 1 L en keer je werk om.

Toer 3: 69 hstk in de achterste lus, 1 hstk meerderen. Haak 1 L en keer je werk om.

Toer 4: 1 hst meerderen in de achterste lus, 69 hstk in de achterste lus, 1 hstk. Haak 1 L en keer je werk om.

Toer 5: 71 hstk in de achterste lus, 1 hstk meerderen. Haak 8 (9) 12 (13) L en keer je werk om.

Ga naar de beschrijving voor de "linkerschouder".

### **Linkerschouder**

Toer 1: 1 hstk in de tweede L, 6 (7) 10 (11) hstk, 72 hstk in de achterste lus, 1 hstk. Haak 1 L en keer je werk om.

Toer 2: 79 (80) 83 (84) hstk in de achterste lus, 1 hstk. Haak 1 L en keer je werk om.

Herhaal toer 2 tot toer 16 (18) 20 (22). Haak in de laatste toer de 1 L aan het einde niet en hecht af.

### **ACHTERPAND**

Haak heen en weer. Dit werk bestaat uit 4 delen: rechter schouder, halslijn minderen, trui midden, halslijn meerderen en linker schouder. Je kunt steekmarkeerdere gebruiken om de eerste steek in elk deel te markeren - dit kan helpen bij het toeren tellen.



### Rechterschouder (zoals wanneer je de trui draagt)

Herhaal de instructies voor "rechter schouder" in het voorpand.

### Minderen voor de halslijn

Toer 1: 76 (77) 80 (81) hstk in de achterste lus, 1 hstk. Haak 1 L en keer je werk om.

Toer 2: 1 hst minderen in de achterste lus, 74 (75) 78 (79) hstk in de achterste lus, 1 hstk.

Haak 1 L en keer je werk om.

Toer 3: 74 (75) 78 (79) hstk in de achterste lus, 1 hst minderen. Haak 1 L en keer je werk om.

Toer 4: 74 (75) 78 (79) hstk in de achterste lus, 1 hst. Haak 1 L en keer je werk om.

Herhaal toer 4 tot toer 23 (23) 27 (27). Ga verder in het gedeelte "meerderen voor de halslijn".

### Meerderen voor de halslijn.

Toer 1: 1 hstk meerderen in de achterste lus, 73 (74) 77 (78) hstk in de achterste lus, 1 hstk.

Haak 1 L en keer je werk om.

Toer 2: 75 (76) 79 (80) hstk in de achterste lus, 1 hstk meerderen. Haak 4 L en keer je werk om.

Ga naar de beschrijving voor de "linkerschouder".

### Linkerschouder

Toer 1: 1 hstk in de tweede L, 2 hstk, 76 (77) 80 (81) hstk in de achterste lus, 1 hstk. Haak 1 L en keer je werk om.

Toer 2: 79 (80) 83 (84) hstk in de achterste lus, 1 hstk. Haak 1 L en keer je werk om.

Herhaal toer 2 tot toer 16 (18) 20 (22). Haak in de laatste toer de 1 L aan het einde niet en hecht af.

### MOUW

Haak heen en weer. Maak er twee van.



Haak 70 (72) 70 (64) L

Toer 1: 1 hstk in de tweede L, 1 L en 1 st overslaan, [1 hstk, 1 L en 1 st overslaan] 33 (34) 33 (30) keer, 1 hstk. Haak 1 L en keer je werk om.

Toer 2: 68 (70) 68 (62) hstk hv in de achterste lus, 1 hstk hv. Haak 1 L en keer je werk om.

Toer 3: [1 hstk in de achterste lus, 1 L en 1 st overslaan] 34 (35) 34 (31) keer. 1 hstk. Haak 1 L en keer je werk om.



Herhaal toer 2 en 3 tot toer 42 (44) 46 (50). Haak in de laatste toer de 1 L aan het einde niet en hecht af.

## IN ELKAAR ZETTEN

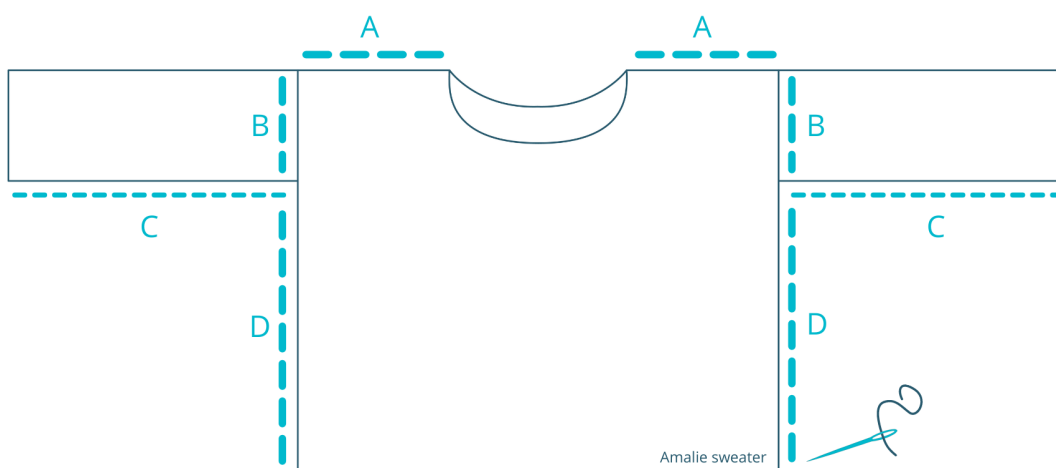

Gebruik een stopnaald en alleen één draad van de Highland wol en niet de draad van Diablo voor het samenvoegen. Naai met behulp van een onzichtbare steek.

Sluit de voor- en achterpanden bij de schouders (A). Vouw dan elke mouw en sluit ze aan beide zijden (B), waardoor het open deel naar beneden wijst. Naai de open kant van de mouw (C). Ten slotte de voor- en achterpanden aan de zijkanten (D) samenvoegen.

## BOORDEN



### Tailleboord

Hecht het garen aan één kant van de onderkant aan. Haak v gelijkmatig langs de onderkant tot je weer terug bent bij de eerste st. Probeer 3 v te maken in elke 2 toeren van de voor- en achterpanden. 1 hv in de eerste st.

Haak 7 L

Toer 1: 1 hv in de tweede L. 5 hv. Sluit de toer met 2 hv in de volgende 2 st van de zoom.

Keer je werk om

Toer 2: 5 hv in de achterste lus, 1 hv. Haak 1 L en keer je werk om.

Toer 3: 6 hv in de achterste lus. Sluit met 1 hv in de laatste st die je in de boord hebt opgenomen en 1 hv in de volgende st van de boord. Keer je werk om

Toer 2: 5 hv in de achterste lus, 1 hv. Haak 1 L en keer je werk om.

Toer 5: 6 hv in de achterste lus. Sluit de toer met 2 hv in de volgende 2 st van de zoom. Keer je werk om

Herhaal toeren 2 tot 5 totdat je alle st aan de onderkant hebt gehaakt. Hecht af, maar zorg voor een lange draad om mee te kunnen naaien.

Sluit het einde van de boordsteek aan het begin en hecht af.

### Mouwen / manchetten

Hecht het garen aan één kant van de pols aan. Haak de v gelijkmatig langs de onderkant tot je weer terug bent bij de eerste st. Probeer 1 v per toer in de mouw te haken. 1 hv in de eerste st.

Haak 9 L

Toer 1: 1 hv in de tweede L, 7 hv. Sluit de toer met 2 hv in de volgende 2 st van de zoom.

Toer 2: 8 hv in de achterste lus. Haak 1 L en keer je werk om.

Toer 3: 8 hv in de achterste lus. Sluit de toer met 2 hv in de volgende 2 st van de zoom.

Herhaal toer 2 en 3 tot je alle st rond de pols hebt gehaakt. Hecht af, maar zorg voor een lange draad om mee te kunnen naaien.

Sluit het einde van de boordsteek aan het begin en hecht af.  
Herhaal deze procedure voor de andere mouw.

### Hals

Hecht het garen aan één kant van de hals aan. Haak v gelijkmatig langs de halslijn tot je weer terug bent bij de eerste st. Probeer 3 v per 3 toeren te haken en 1 v per st in de hals. 1 hv in de eerste st.

Haak 19 L

Toer 1: 1 hv in de tweede L, 17 hv. Sluit de toer met 2 hv in de volgende 2 st van de zoom.

Toer 2: 18 hv in de achterste lus. Haak 1 L en keer je werk om.

Toer 3: 18 hv in de achterste lus. Sluit de toer met 2 hv in de volgende 2 st van de zoom.

Herhaal toer 2 en 3 tot alle st rond de hals af zijn. Hecht af, maar zorg voor een lange draad om mee te kunnen naaien.



Sluit het einde van de hals aan het begin. Vouw de hals naar binnen en naai de rand aan de hals - daar waar het voor- en achterpand eindigen en de hals begint. Hecht af.

**Veel plezier!**

Beatriz Cánovas \* Miss Beetle

MISS BEETLE

