



## Indradha Trui

No. 1006-192-6437

**Maten:** XS (S, M)

**Niveau:** Beginner

**Haaknaald:** 4 mm

**Materialen:** Naald, steekmarkeerders

**Garen:** Hobbii Dolce Cashmere, kleur:  
Perfect Rainbow (01)

**Benodigde hoeveelheid garen:**

**XS** = 360 gram / 1240 meter (2 bollen)

**S** = 385 gram / 1350 m (2 bollen)

**M** = 400 gram / 1400 m / (2 bollen)

Koop het garen hier:

<http://shop.hobbii.nl/indradha-trui>

### Afkortingen:

- **L** = losse
- **Stk** = stokje
- **Rstkv** = reliëfstokje voorlangs
- **Rstka** = reliëfstokje achterlangs
- **3Rdstkv** = 3-dubbel reliëfstokje voorlangs

### Stekenverhouding:

- **17 Stk x 10 toeren** = 10 x 10 cm

## Over deze trui

De Indradha Trui is eenvoudig te haken en perfect voor de lente en koude zomeravonden. Ze is heerlijk licht, zacht en luchtig. Ik hou van haar, en de kleuren zijn zo mooi. De inspiratie voor de naam kreeg ik van de kasjmir vezels, die komen van de kasjmirgeit. De kasjmirgeit komt oorspronkelijk uit de Himalaya en "Indradhanush" is Hindi en betekent "Rainbow" (= Regenboog). Ik hou van de klank van dat woord, dus ik besloot het eerste deel van het woord te gebruiken voor de naam van mijn nieuwe design.

## Over dit design

De Indradha Trui is echt een patroon voor beginners. Ze is eenvoudig te haken en er zijn geen meer- of minderingen. De trui wordt in één stuk gehaakt en de mouwen worden onderweg mee gehaakt. Als het haakwerk klaar is, naai je de zijnaden samen en is de trui klaar. Rug- en voorpand zijn gemaakt in het verlengde van elkaar, alleen gescheiden door de halsopening.

De Indradha Trui heeft een ruime pasvorm en is ca. 10 cm breder in verhouding tot een gemiddelde bovenwijdte (= borstomvang). Maar als je graag een iets strakkere trui wilt hebben, start je met minder steken, dan wat vermeld staat in het patroon.

## Afmetingen van het werkstuk

Dit patroon bevat 3 maten, XS, S en M. De uiteindelijke afmetingen in cm staan in de schets hieronder:

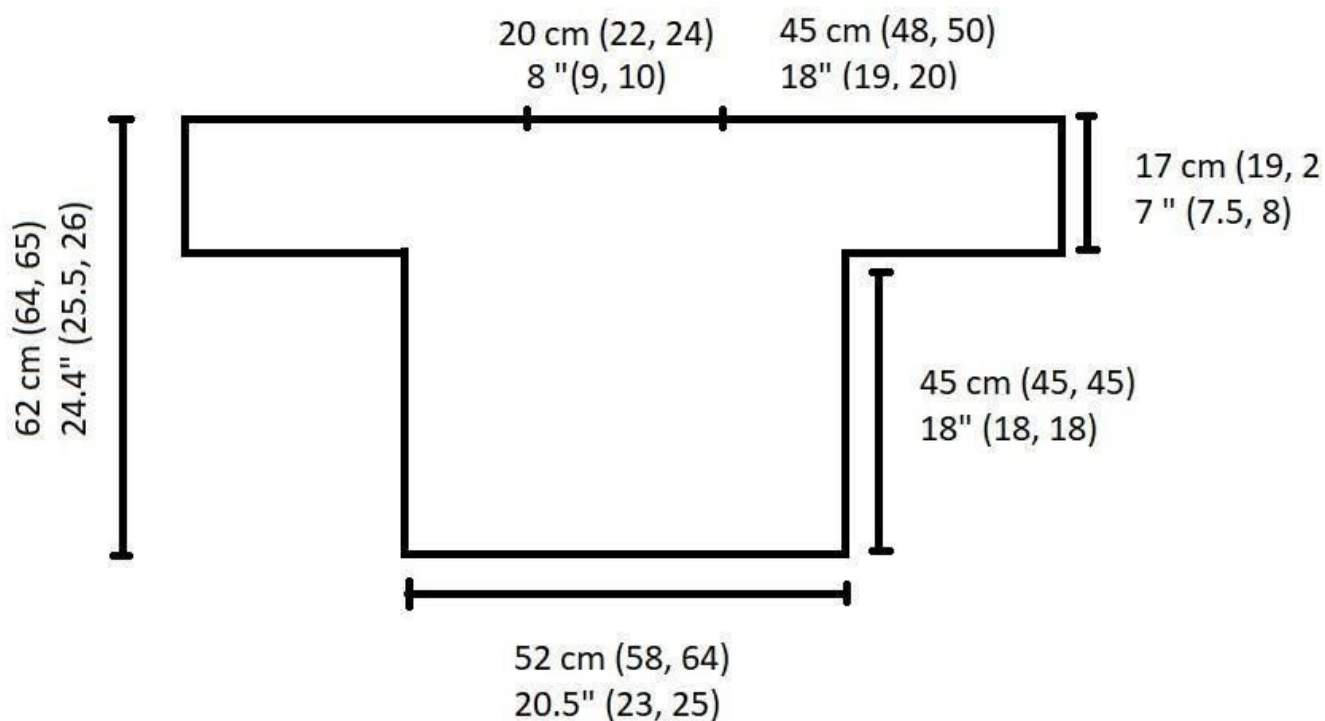

## Over de steken

De steken in dit patroon zijn eenvoudig en passen goed bij een beginner. De gehele trui wordt gehaakt in stokjes afgewisseld met reliëfstokjes.

De stokjes, die het reliëf vormen, kunnen gehaakt worden op 2 verschillende manieren, zonder dat het invloed heeft op het resultaat. Kies de versie, die het beste bij jou past.

## Stokjes patroon, versie 1

Eerste toer (goede kant van het werk): 9 Stk, 1 Rstkv in de volgende steek.

Tweede toer (achterkant): 9 Stk, 1 Rstka in de volgende steek (Rstka wordt gehaakt om Rstkv van de laatste toer)

Hieronder zie je het diagram:

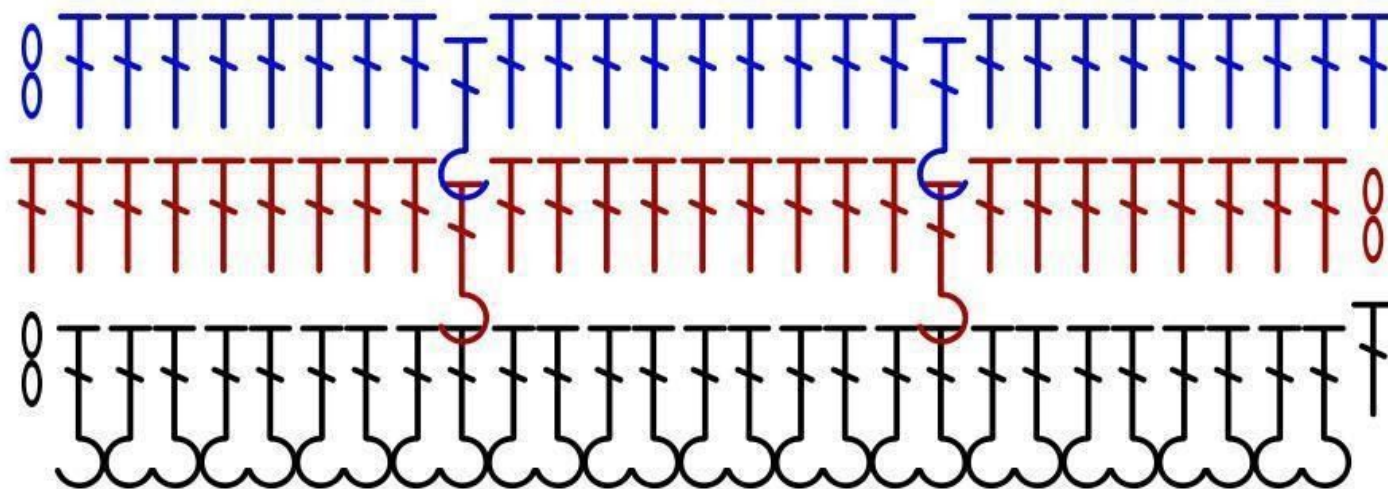

*\*De eerste toer in het diagram is de laatste toer rib, dat ontstaat door afwisselend 1 Rstkv en 1 Rstka te haken.*

## Stokjes patroon, versie 2

Als je vindt dat het moeilijk te zien is om welke steken je de Rstka moet haken aan de achterkant, dan kun je de gehele toer aan de achterkant gewone stokjes haken.

Als je dan weer aan de voorkant bent, en de toer met Rstkv moet haken, dan haak je een 3-dubbel reliëfstokje voorlangs ipv een Rstkv. Dit stokje wordt gehaakt om de laatste toer met (3-dubbel) stokje voorlangs. Dwz, dat je de achterkant-toer overslaat en haakt om de steken van de laatste voorkant-toer.

Hieronder zie je het diagram voor de tweede versie:

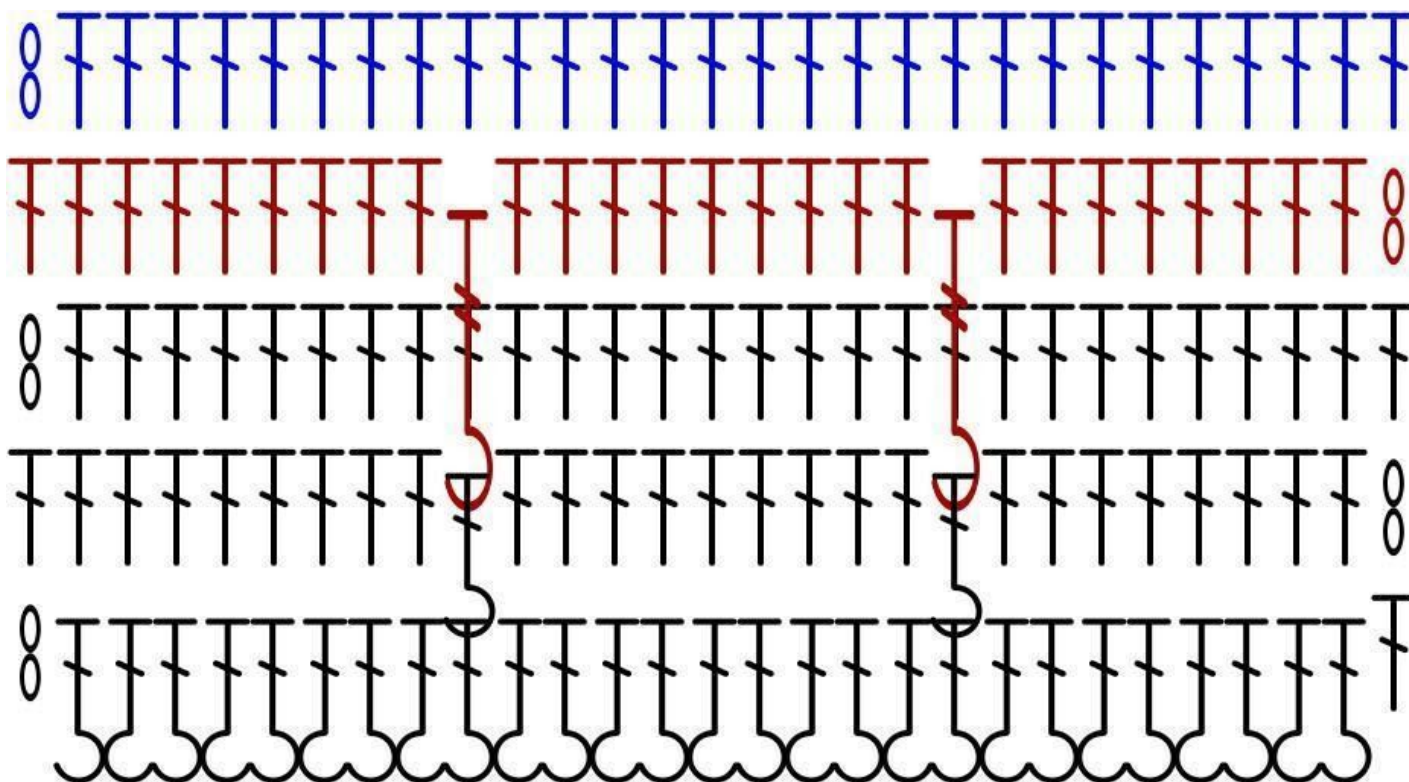

Aan het eind zien beide versies er hetzelfde uit, ongeacht welke versie je haakte.

Nu we alle details besproken hebben, kunnen we beginnen!

## Voorpand

### Boord

Lossenketting:

Het aantal steken voor dit patroon moet deelbaar zijn door 10 + 9, omdat er 9 Stk en 1 Rstkv wordt gehaakt.

\*Als het noodzakelijk is, kun je het aantal steken aanpassen door meer of minder stokjes tussen de strepen met reliëfstokjes te nemen.

- **XS** = 89 steken
- **S** = 99 steken
- **M** = 109 steken.

#### Toer 1

**\*de 2 lossen aan het begin van elke toer tellen als het eerste stokje.**

Haak 2 L en 1 Stk in de 3e steek. Ga verder met 1 Stk in elke steek de gehele toer. Sluit af met 2 L en keer het werk.

#### Toer 2

Haak [1 Rstkv, 1 Rstka in de volgende steek]. Herhaal [-] de gehele toer. Sluit af met 2 L en keer het werk.

#### Toer 3

Haak [1 Rstka, 1 Rstkv in de volgende steek]. Herhaal [-] de gehele toer. Sluit af met 2 L en keer het werk.

#### Toer 4

Herhaal toer 2.

Als de boord klaar is, wordt het patroon met de stokjes-strepen gehaakt, zoals eerder beschreven in het patroon. Kies die versie van de 2 versies, die jou het beste lijkt.

#### Toer 1 - 42

Haak in totaal 42 toeren volgens patroon. De eerste toeren voor de boord tellen niet mee (dit geldt voor alle maten).

Als je de 42 toeren hebt gehaakt, wordt de draad afgeknipt omdat de volgende toer begint met lossen voor de mouw. Dit geldt ook voor alle maten.

### Toer 43

Haak 50 L en 1 Stk in de eerste steek op het gehaakte deel (= voorpand). Ga verder met het patroon zoals eerder, de gehele toer en sluit af met het haken van 51 L. Keer het werk.



### Toer 44

Haak 1 Stk in de 3e steek en 1 Stk in de volgende losse. Ga verder met 1 Stk in elke losse tot het voorpand en haak hier weer in patroon zoals eerst tot de L aan de andere kant. Haak 1 Stk in elke losse tot en met de laatste losse. Sluit af met 2 L en keer het werk.

### Toer 45

Vanaf toer 45 wordt er ook streeppatroon (9 Stk, 1 Rstkv /Rstka) gehaakt over de steken van beide mouwen. Herhaal het patroon heen en weer over alle steken tot je in totaal hebt gehaakt op beide mouwen:

- **XS** = 17 toeren
- **S** = 19 toeren
- **M** = 20 toeren.

Nu is het voorpand helemaal klaar.

Als je maat XS of S haakt, wordt de draad afgeknipt en begin je hier met de tweede bol, zodat de kleurwissel gelijk is aan beide kanten van de trui. Start met het tegengestelde einde van de tweede bol in verhouding met de eerste bol en rol de kleur op die je niet gebruikt en knip af.

Ik startte bijvoorbeeld de eerste bol met de draad van binnenuit en de tweede bol van buitenaf.

In de volgende toer wordt het midden open gelaten voor de hals. Gebruik 2 steekmarkeerders of 2 losse draadjes om de halsopening te markeren.



- **XS** = 77 steken aan de linker- en rechterkant, 35 steken voor de halsopening
- **S** = 81 steken aan de linker- en rechterkant, 37 steken voor de halsopening
- **M** = 84 steken aan de linker- en rechterkant, 41 steken voor de halsopening.



## Rugpand

### Toer 1

\*aantal steken voor maat S en M staat tussen haakjes.

Haak 2 L en herhaal het patroon tot de gemarkeerde steek, haak 35 (37, 41) L, sla de steken voor de halsopening over en ga verder met het patroon over de rest van de steken aan de andere kant van de halsopening.

### Toer 2 - 18 (20, 21)

Vanaf de 2e toer wordt hetzelfde aantal toeren gehaakt voor de mouwen zoals op het voorpand. In de L van de halsopening worden in de eerste toer Stk gehaakt, hierna verder haken volgens patroon zoals eerder.



### Toer 19 (21, 23)

Nu zijn de mouwen klaar. In de volgende toer wordt er afgekant voor de mouwen en gaan we alleen verder met het rugpand. Dwz, dat je hetzelfde aantal steken moet hebben als waar je mee startte onder aan het voorpand.

Haak Hv over de eerste 50 steken, hierna ga je verder in patroon tot je nog 50 steken over hebt. Sluit af met 2 L en keer het werk.

### Toer 20 – 59 (22 – 61, 24 – 62)

Herhaal het patroon zoals eerder.

Als alle toeren van het patroon met strepen reliëfstokjes klaar zijn, worden er 3 toeren boord gehaakt en voila! De hele lap voor de trui is klaar.



Om de Indradha Trui helemaal klaar te maken, vouw je de lap dubbel (over de schouders) en naai de zijnaden dicht. Begin bij de mouwen en naai richting beneden naar de boord. En nu is de trui klaar :-)

