



Downy Cardigan

No. 1006-191-8857

Maten: 2-8 jaar

Niveau: Gemiddeld

Haaknaald: 4 mm

Materialen: Haaknaald & steekmarkeerders.

Garen: Hobbii Kid Silk, kleur "Rich Plum".

Benodigde hoeveelheid garen:

2 jaar = 65 gram / 510 m (3 bollen)

4 jaar = 75 gram / 595 m (3 bollen)

6 jaar = 90 gram / 710 m (4 bollen)

8 jaar = 110 gram / 820 m (5 bollen)

Koop het garen hier:

<http://shop.hobbii.nl/downy-cardigan>

Stekenverhouding

16 steken = 10 cm (4")

11 toeren = 10 cm (4")

De stekenverhouding wordt gemeten met puf-steken in het patroon. Dat wil zeggen, 16 steken betekent, dat er 8 puf-steken met 8 L ertussen zijn gehaakt.

Afkortingen in dit patroon:

L – losse

V – vaste

Stk – stokje

Puf – Puf-steek

Meerderen – Er wordt gemeerderd in de 4 hoeken van het bovenstuk als volgt: 1 puf, 3 L, 1 puf in dezelfde steek.

Over het ontwerp

De Downy Cardigan wordt van boven naar beneden gehaakt met raglanmouwen. We beginnen met de hals en haken het bovenstuk eerst. Hierna worden de mouwen gescheiden van het lijf en de 3 delen van de cardigan worden elk voor zich verder gehaakt. Je hoeft niet de allerbeste haakster te zijn om dit lieve vestje te maken. Het aangegeven niveau is gemiddeld, dat betekent dat je de basissteken moet kennen, en dat je bekend bent met de puf-steek.



Afmeting

De uiteindelijke maten van de Downy Cardigan kun je zien in de schets hieronder. In de eerste rij staan de maten in centimeters en in de tweede rij in Amerikaanse inches. Het eerste getal is voor de maat 2 jaar en tussen haakjes staan de getallen voor 4, 6 en 8 jaar.

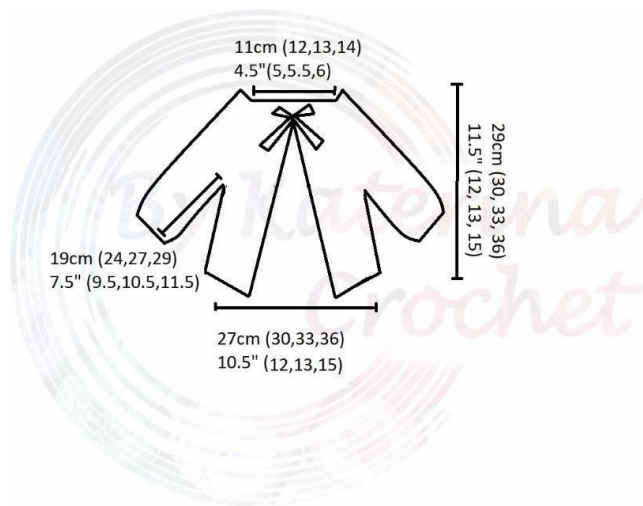

Over het puf steken patroon

Het patroon voor dit vest is het zogenoemde puf steek patroon, dat als volgt gehaakt wordt : Omslag, steek de naald door de steek, omslag en haal door. Herhaal 3 keer, omslag een laatste keer en trek de naald door alle lussen.

Hieronder kun je een diagram zien dat de eerste toeren van het bovenstuk laat zien:

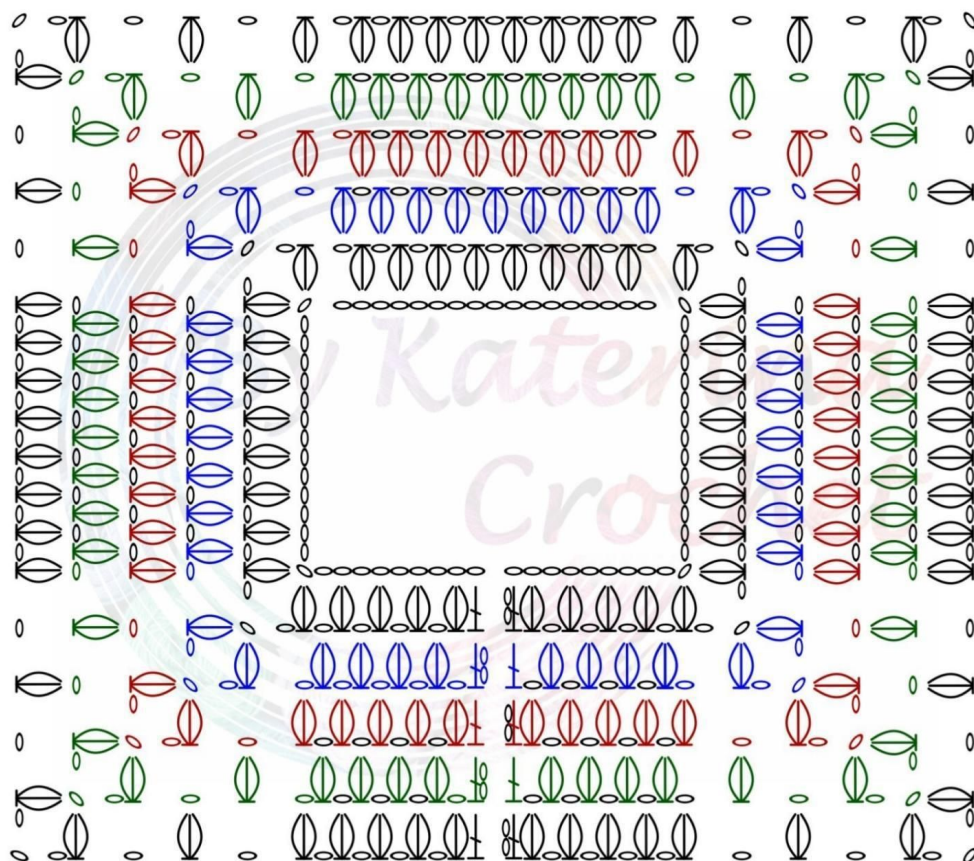

Nu zijn alle details behandeld. Dus zijn we klaar om te starten met dit lieve Downy vest.

**Als je een vest wilt haken in een maat die ligt tussen die in het patroon, maak dan de kleinere maat.*

Begin met het haken van een lossenketting:

- **2 jaar** = 65 steken (17 steken voor het rugpand, 13 steken voor elke mouw, 9 steken voor elk voorpand en 4 steken in elke hoek)
- **4 jaar** = 73 steken (19 steken voor het rugpand, 15 steken voor elke mouw, 10 steken voor elk voorpand en 4 steken in elke hoek)
- **6 jaar** = 81 steken (21 steken voor het rugpand, 17 steken voor elke mouw, 11 steken voor elk voorpand en 4 steken in elke hoek)
- **8 jaar** = 89 steken (23 steken voor het rugpand, 19 steken voor elke mouw, 12 steken voor elk voorpand en 4 steken in elke hoek)

Bovenstuk

Het patroon in de eerste toer is eenvoudig. Er wordt afwisselend 1 puf steek en 1 L gehaakt over de hele lossenketting. In de 4 hoeken wordt er gemeerderd zoals hierboven is uitgelegd.

De toeren starten verschillend, afhankelijk van welke maat er wordt gehaakt. Eigenlijk beginnen de toeren op dezelfde manier als er een even aantal steken voor het voorpand is (zoals in de maten 4 jaar en 8 jaar) of als er een oneven aantal steken is (zoals in de maten 2 jaar en 6 jaar).

De teltekening hierboven is voor maat 2 jaar, maar je kunt deze volgen ongeacht welke maat je gaat maken:

Toer 2, **die is blauw**, is de eerste toer voor maat 4 jaar

Toer 3, **die is rood**, is de eerste toer voor maat 6 jaar

Toer 4, **die is groen**, is de eerste toer voor maat 8 jaar

Oké, laten we terugkeren naar de eerste toer!

1e toer

Maat 2 jaar en (6 jaar): (de getallen voor 6 jaar staan tussen haakjes)

Haak 2 L (de 2 L aan het begin van elke toer tellen niet als een steek). Haak 1 Stk in de 3e steek, [1 puf in de volgende steek, 1 L en sla 1 steek over]. Herhaal [] 4 (5) keer. Meerder in de volgende steek (1 puf, 3 L, 1 puf), 1 L, sla 1 steek over, [1 puf in de volgende steek, 1 L en sla 1 steek over] 6 (8) keer. Meerder in de volgende steek, 1 L en sla 1 steek over, [1 puf in de volgende steek, 1 L en sla 1 steek over] 8 (10) keer. Meerder in de volgende steek, 1 L, sla 1 steek over, [1 puf in de volgende steek, 1 L, sla 1 steek over] 6 (8) keer, 1 L, sla 1 steek over, [1 puf in de volgende steek, 1 L, sla 1 steek over] 3 (4) keer. Sluit de toer met 1 puf in de volgende steek en 1 Stk in de laatste steek. Haak 2 L en keer het werk.

Maat 4 jaar en (8 jaar):

Haak 2 L en 1 Stk in de 3e steek, sla 1 steek over, [1 puf in de volgende steek, 1 L, sla 1 steek over]. Herhaal [] 4 (5) keer. Meerder in de volgende steek (1 puf, 3 L, 1 puf), 1 L, sla 1 steek over, [1 puf in de volgende steek, 1 L en sla 1 steek over] 7 (9) keer. Meerder in de volgende steek (1 puf, 3 L, 1 puf), 1 L, sla 1 steek over, [1 puf in de volgende steek, 1 L en sla 1 steek over] 9 (11) keer. Meerder in de volgende steek (1 puf, 3 L, 1 puf), 1 L, sla 1 steek over, [1 puf in de volgende steek, 1 L en sla 1 steek over] 7 (9) keer, 1 L, sla 1 steek over, [1 puf in de volgende steek, 1 L, sla 1 steek over] 4 (5) keer. Sluit de toer af met 1 Stk in de laatste steek. Haak 2 L en keer het werk.

Vanaf de 2e toer wordt het patroon verder gehaakt zonder diagram. Maar er wordt altijd 1 puf gehaakt om elke 1 L van de vorige toer en 1 L boven elke puf van de vorige toer. Meerder altijd in de 3e steek in elke hoek van de cardigan.

2e toer

Maat 2 jaar en 6 jaar

Haak 1 Stk in de 1e steek, 1 L, sla 1 puf over, [1 puf om de volgende L, 1 L, sla 1 puf over]. Herhaal [] tot de volgende hoek en meerder in de hoek. Herhaal zo de gehele toer en sluit met 1 Stk in de laatste steek. Haak 2 L en keer het werk.

Maat 4 jaar en 8 jaar

Haak 1 Stk in de 1e steek, [1 puf om de volgende L, 1 L, sla 1 puf over]. Herhaal [] tot de volgende hoek en meerder in de hoek. Herhaal zo de gehele toer en sluit met 1 puf in de volgende steek en 1 Stk in de laatste steek. Haak 2 L en keer het werk.

3e toer

Zoals je kunt zien, is het patroon eigenlijk erg eenvoudig. Het is slechts het begin van maat 2 en 6 jaar en maat 4 en 8 jaar, dat een beetje anders is. In de 3e toer starten de maten 2 en 6 jaar zoals de start van de 2e toer voor 4 en 8 jaar en omgekeerd.

Nu worden de 2e en 3e toer herhaald totdat het bovenstuk klaar is en je in totaal hebt gehaakt:

- **2 jaar** = 13 toeren
- **4 jaar** = 15 toeren
- **6 jaar** = 17 toeren
- **8 jaar** = 19 toeren



Lijf

Het lijf wordt voor alle maten op dezelfde manier gehaakt.

1e toer

Begin de toer zoals normaal en haak de steken tot de eerste hoek. In deze hoek haak je 1 puf en 1 L. Sla nu de steken voor de mouw over en haak 1 puf in de volgende hoek.

Ga verder met de steken over het rugpand. In de derde hoek wordt de mouw van het lijf gescheiden net zoals aan de andere kant.

Van nu af wordt de 1e toer herhaald tot het lijf de gewenste lengte heeft bereikt of totdat je het aantal toeren hebt gehaakt zoals vermeld hieronder. Er wordt 1 puf gehaakt in de ene L onder elke mouw in de eerste toer nadat je de mouwen afgescheiden hebt (1 L, sla 1 steek over, 1 puf in de volgende steek).

- **2 jaar** = 17 toeren
- **4 jaar** = 20 toeren
- **6 jaar** = 22 toeren
- **8 jaar** = 26 toeren

Mouwen

Start voor de mouw in het armsgat en haak hetzelfde patroon zoals de rest van de cardigan. Maar de mouwen worden rond gehaakt en niet heen en weer.

1e toer

Begin met het aanhechten van het garen in de 1 L midden onder het armsgat. Haak 1 puf in deze L en ga verder met 1 L, sla de volgende puf over en haak 1 puf in de volgende L. Herhaal de gehele toer en sluit met 1 halve vaste (Hv) boven in de eerste puf.

Je kunt de toer starten met het haken van Hv tot de eerste 1 L en hier haak je de eerste puf van de toer – of je keert het werk in de laatste 1 L en haakt de eerste puf van de toer hier. Ik wissel tussen deze 2 methoden, zodat er de hele tijd vastgemaakt wordt aan de achterkant van de mouw.

Ga verder met het herhalen van de 1e toer totdat de mouw de gewenste lengte heeft of er in totaal is gehaakt:

- **2 jaar** = 21 toeren
- **4 jaar** = 26 toeren
- **6 jaar** = 30 toeren
- **8 jaar** = 32 toeren.

Je kunt de mouwen hier afsluiten of je haakt een klein randje als volgt:

1. 1 V in elke steek de gehele toer. Sluit met 1 Hv in de eerste V.
2. 1 V in de eerste steek, sla 1 steek over en haak 1 V in de volgende steek. Herhaal de gehele toer.
3. 1 V in elke steek de gehele toer.

Nu is de Downy Cardigan bijna klaar! We maken nog een paar kleine afwerkingen.

Sluit met het haken van 2 toeren V langs de rand van de hele cardigan. Begin met het aanhechten van het garen door de naald te steken in een steek van de rand midden op het rugpand en haak 1 V. Ga verder met het haken van 1 V in elke steek langs de hele rand van de cardigan: langs de onderkant en langs het ene voorpand, ga verder rond de hals en naar beneden langs het andere voorpand en terug naar middenachter, waar je de toer gestart bent. Haak nog 1 toer V op dezelfde manier.

Strikbandje

Steek de haaknaald in de steek op het voorpand die het dichtst bij de hals zit (de eerste direct na de halsrand) en haak 1 V, ga verder met 1 V in de volgende 3 steken (4 steken). Haak 1 L en keer het werk.

Herhaal deze toer tot het strikbandje de gewenste lengte heeft. Ik haakte 20 toeren. Maak nog een strikbandje op dezelfde manier aan het andere voorpand. Je kunt ook een mooi lint aan naaien of een knoop, wat je mooi vindt.

Nu zijn we klaar. Een superlief, luchtig en fijn vestje, helemaal perfect voor je kleine prinses.